

modèle à l'échelle 1/66

Imprimer sur papier 80g/dm²

POTEZ 36.14

NOUVELLE
EDITION

2

Potez 36-14 (n/c2252) de M. Artigalas, basé à Cahors (Lot) en 1931.

Le shéma de peinture est celui des avions livrés en série avec le fuselage peint en bleu,

et la cellule, ainsi que les empennages, peints en aluminium.

Une étoile rouge dans un cercle blanc, apposée sur les portes, signifie que la cellule a bénéficié d'une prime d'achat de l'état.

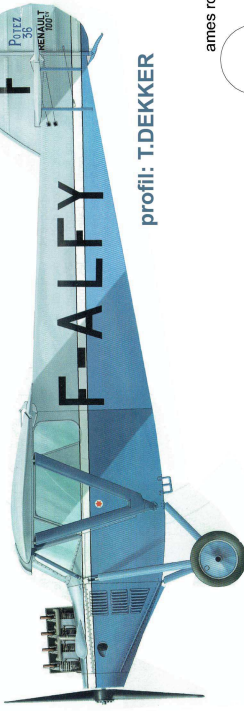

profil: T.DEKKER

ames roues

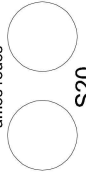

S14

position S10



CARACTERISTIQUES

Moteur: Renault 4Pb de 4 cylindres en ligne
refroidissement par air de 95cv
Hélice Merville série 328.

Envergure: 10.45m
Longueur: 7.69m
Hauteur: 2.45m
Poids à vide: 532 kg
Poids total: 762 kg
Vitesse max: 148 km/h
Vitesse d'atterrissage: 56km/h
Autonomie: 550km

* intercaler feuille de bristol * renfort bristol
C rouler ** renfort carton 0.6mm
couper *** renfort carton 1mm
délaminer ou réimpression - replier sur lui même
papier 80g @ enrouler

Récapitulatif tiges cap 3/10: rep12,13,14,15,16,18, cap 6/10: rep T2,T5,T6, cap 8/10: rep17.

S (structure) contrecoller sur carton 0.6mm, doubler épaisseur S19 et S20 (1.2mm)

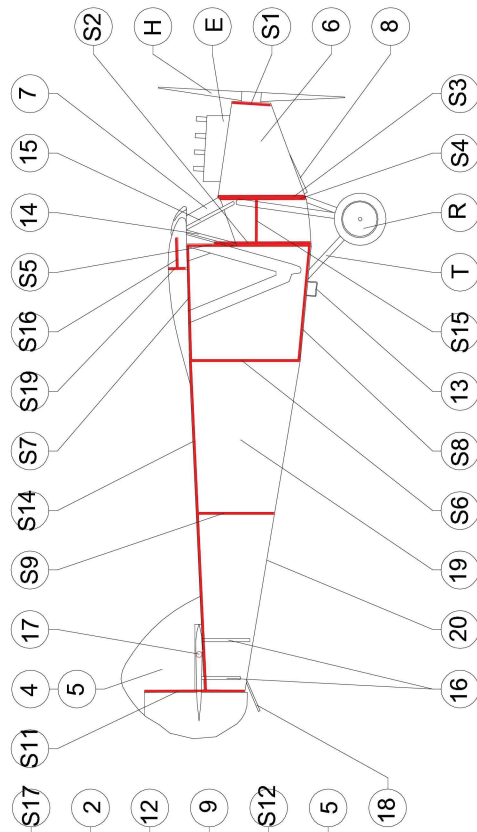

INFOS COMPLEMENTAIRES
<http://www.criquet11.eklablog.fr>

Le hangar aux souvenirs

Toute reproduction, modification, même partielle, autre qu'à l'usage purement privé et sans l'accord de l'auteur est interdite.

PLANCHE 1/2

conception Philippe RENNESSON 2017